



**FÜHRUNGSBLOCKSET
PACE ARTIKELNR. 6993-0105-P1
FÜR DIE VERWENDUNG MIT CT-15 ConductTweez® & TW-15 ResisTweez®
Handeinheiten
MONTAGEANLEITUNGEN
HANDBUCH-NUMMER 5050-0202 REV. D**

Das gelieferte PACE Führungsblockset (P/N 6993-0105) ist nur für die Verwendung mit CT-15 ConductTweez und TW-15 ResisTweez Handeinheiten geeignet. Gehen Sie für optimale Ergebnisse bei der Montage des Sets wie folgt vor und verwenden Sie die Abbildung als Referenz.

VORSICHT

Vergewissern Sie sich, dass die Handeinheit Raumtemperatur aufweist, bevor Sie das Führungsblockset montieren.

1. Lösen Sie die Spitzenbefestigungsschrauben und entfernen Sie gegebenenfalls (eine) installierte Spitze(n) von den Spitzenhaltern.
2. Entfernen Sie unter Zuhilfenahme der Abbildung die der Führungsblockschraube am nächsten abgebildete Spitzenbefestigungsschraube.
3. Schieben Sie den Führungsblock mit dem verjüngten Ende in Richtung der Handeinheit über die Spitzenhalter. Die Führungsblockschraube muss sich am äußeren Rand des Spitzenhalters befinden. Die ordnungsgemäße Ausrichtung des Führungsblocks entnehmen Sie bitte der Abbildung.
4. Drücken Sie die Griffe der Handeinheit zusammen. Platzieren Sie den Führungsblock wie abgebildet am Ende der Handeinheit. Ziehen Sie die Führungsblockschraube fest, um den Führungsblock zu fixieren. Ziehen Sie die Schraube NICHT übermäßig an. Lassen Sie die Handeinheit los.
5. Öffnen und schließen Sie die Handeinheit, um die freie Beweglichkeit der Spitzenhalter zu überprüfen. Falls Reibung auftritt, lösen Sie die Führungsblockschraube, justieren den Führungsblock nach und ziehen die Führungsblockschraube wieder an.
6. Montieren Sie die in Schritt 2 entfernte Spitzenbefestigungsschraube. Ziehen Sie sie **NICHT** fest.
7. Installieren Sie den Profilanschlag an der abgebildeten Position.
8. Installieren Sie die Spitze(n) in den Spitzenhaltern. Ziehen Sie die Spitzenbefestigungsschrauben zur Fixierung an.
9. Prüfen Sie die ordnungsgemäße Ausrichtung der Spitze(n). Justieren Sie die Spitzenausrichtung bei Bedarf nach.

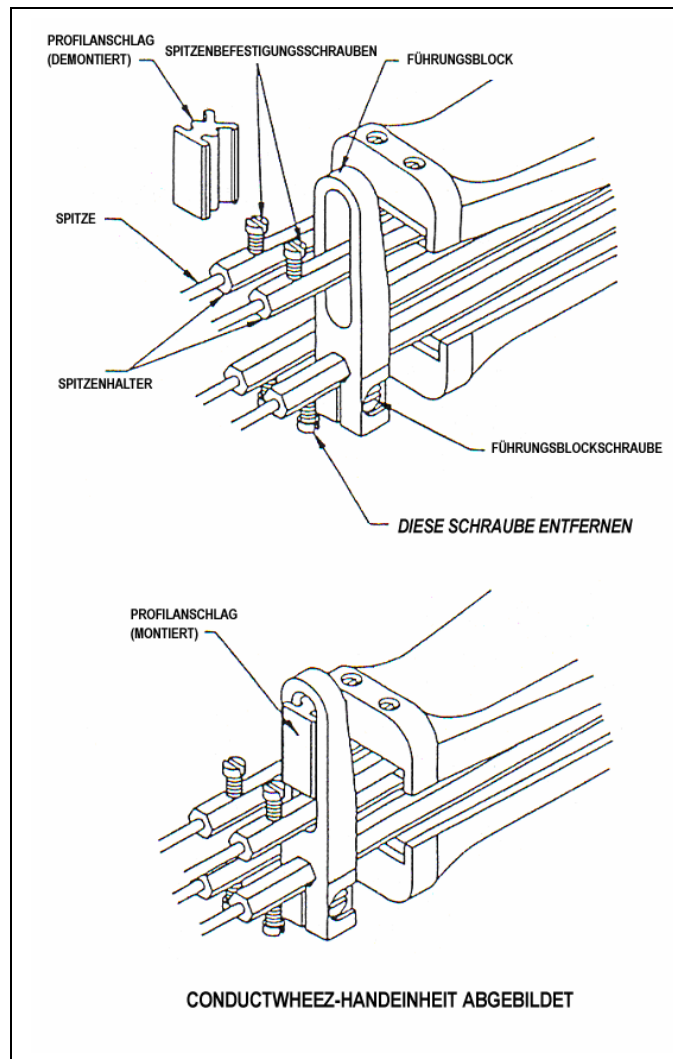

PACE Incorporated behält sich das Recht vor, bezüglich der hierin enthaltenen Angaben jederzeit und ohne Bekanntgabe Veränderungen vorzunehmen. Die neuesten Spezifikationen können Sie von Ihrem örtlichen PACE-Vertragshändler oder von PACE Incorporated einholen.

Folgende Namen sind Warenzeichen und/oder Dienstleistungsmarken von PACE, Incorporated, MD, USA:

INSTACAL™, FUMEFLO™, HEATWISE™, PACEWORLDWIDE™, PERMAGROUND™, POWERPORT™, POWERMODULE™, TEMPWISE™, TIP-BRITE™, AUTO-OFF™ und TEKLINK™.

Die folgenden Namen sind eingetragene Warenzeichen und/oder Dienstleistungsmarken von PACE Incorporated, Annapolis Junction, Maryland, USA:

ARM-EVAC®, FLO-D-SODR®, MINIWAVE®, PACE®, SENSATEMP®, SNAP-VAC®, SODRTEK®, SODR-X-TRACTOR®, ST 325®, THERMOJET®, THERMOTWEEZ®, VISIFILTER®, THERMO-DRIVE® und TOOLNET®.

Die Produkte von PACE entsprechen den oder übertreffen die zutreffenden militärischen und zivilen EOS/ESD-Bestimmungen, Bestimmungen über Temperaturstabilität und andere Bestimmungen,



PACE Incorporated

9030 Junction Drive
Annapolis Junction,
MD 20701
Tel: ++1 (301) 490-986
Fax: ++1 (301) 498-32

PACE Europe Limited

13 Tanners Drive
Blakelands
Milton Keynes
Tel: ++44 1908-277666
Fax: ++44 1908-277777