



**KIT BLOCCO GUIDA
PACE P/N 6993-0105-P1
PER L'USO CON manopole CT-15 ConductTweez® e TW-15 ResisTweez®
ISTRUZIONI DI INSTALLAZIONE
NUMERO MANUALE 5050-0202 REV. D**

Il kit blocco guida PACE incluso (P/N 6993-0105) è da utilizzarsi unicamente con le manopole CT-15 ConductTweez e TW-15 ResisTwccz. Per ottenere i risultati migliori, installare il kit usando la seguente procedura e facendo riferimento alla relativa illustrazione.

ATTENZIONE

Prima di installare il kit blocco guida, verificare che la manopola sia a temperatura ambiente.

1. Allentare le viti di fissaggio della punta e rimuovere eventuali punte installate dai relativi supporti.
2. Facendo riferimento all'illustrazione, rimuovere la vite di fissaggio della punta indicata, cioè quella più vicina alla vite del blocco guida.
3. Fare scorrere il blocco guida sopra i supporti della punta, con il bordo rastremato rivolto verso la manopola. La vite del blocco guida deve essere rivolta verso il bordo esterno del supporto della punta. Per il corretto orientamento del blocco guida, fare riferimento all'illustrazione.
4. Spingere le maniglie della manopola una verso l'altra. Posizionare il blocco guida contro l'estremità della manopola, come mostrato. Serrare la vite del blocco guida per fissarlo in posizione. **NON** serrare eccessivamente la vite. Rilasciare la manopola.
5. Aprire e chiudere la manopola per verificare che i supporti della punta possano muoversi liberamente. In caso di ostacoli al movimento, allentare la vite del blocco guida, regolare il blocco guida, e serrare nuovamente la vite.
6. Installare la vite di fissaggio della punta rimossa al punto 2. **NON** serrare.
7. Installare il fermo sagomato nella posizione illustrata.
8. Installare le punte nei relativi supporti. Serrare le viti di fissaggio delle punte per bloccarle in posizione.
9. Verificare il corretto allineamento delle punte. Correggere l'allineamento delle punte se necessario.

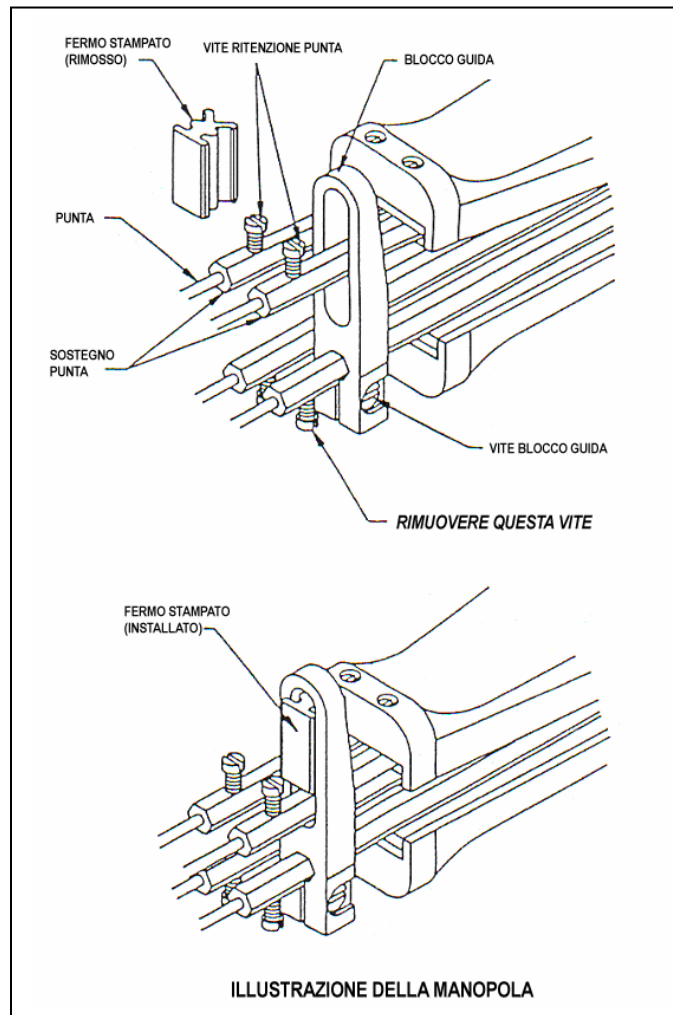

PACE Incorporated si riserva il diritto di modificare le specifiche riportate in questo manuale in qualsiasi momento e senza preavviso. Per informazioni sulle caratteristiche tecniche aggiornate, rivolgersi al distributore PACE di zona o a PACE Incorporated.

I seguenti marchi sono marchi registrati e/o marchi di servizio di PACE, Incorporated, Laurel, Md, STATI UNITI:

INSTACAL™, FUMEFLO™, HEATWISE™, PACEWORLDWIDE™, PERMAGROUND™, POWERPORT™, POWERMODULE™, TEMPWISE™, TIP-BRITE™, AUTO-OFF™ e TEKLINK™.

I seguenti marchi sono marchi registrati e/o marchi di servizio di PACE Incorporated, Annapolis Junction Maryland U.S.A.

ARM-EVAC®, FLO-D-SODR®, MINIWAVE®, PACE®, SENSATEMP®, SNAP-VAC®, SODRTEK®, SODR-X-TRACTOR®, ST 325®, THERMOJET®, THERMOTWEEZ®, VISIFILTER®, THERMO-DRIVE® e TOOLNET®.

I prodotti PACE eguagliano o superano tutte le specifiche militari e civili EOS/ESD per la stabilità della temperatura ed altre caratteristiche, incluse le norme MIL STD 2000, ANSI/JSTD 001, IPC7711 e IPC-A-610.



PACE Incorporated
 9030 Junction Drive
 Annapolis Junction,
 MD 20701
 Tel: (301) 490-9860
 Fax: (301) 498-3252

PACE Europe LIMITED
 13 Tanners Drive
 Blakelands
 Milton Keynes
 Tel: (44) 1908-277666
 Fax: (44) 1908-277777