

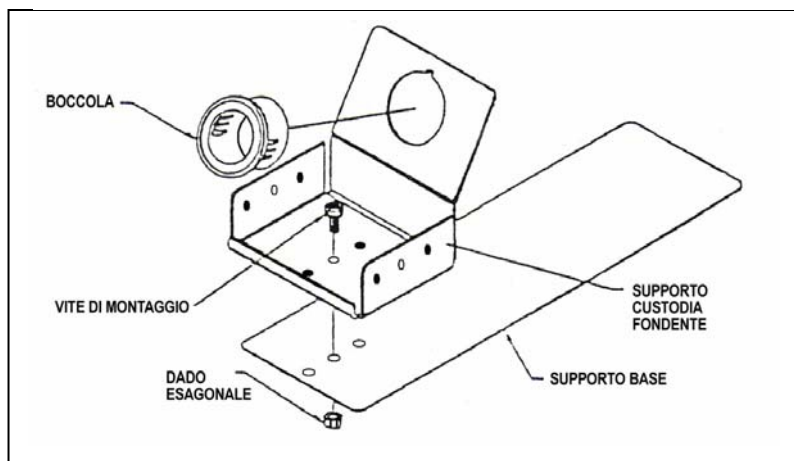

**ISTRUZIONI DI MONTAGGIO E INSTALLAZIONE  
PER KIT CUSTODIA DELL'EROGATORE DEL FONDENTE  
CODICE PACE 6019-0038  
MANUALE NUMERO 5050-0314 REV. A**

Le seguenti istruzioni contengono le informazioni necessarie per il montaggio e l'installazione della custodia dell'erogatore del fondente PACE (P/N 6019-0314). Per ottenere i migliori risultati, effettuare le seguenti operazioni passo-passo, in sequenza:

1. Confrontare le parti della fornitura con l'elenco delle parti (tabella 1) verificando di disporre di tutto il materiale necessario.
2. Se si prevede di utilizzare bariletti da 10cc o inferiori per l'erogatore del fondente, inserire la boccola nel supporto della custodia del fondente, come mostrato. La boccola scatterà nella sua sede.
3. Collegare il supporto della custodia del fondente al supporto della base come mostrato, utilizzando una vite di montaggio e un dado esagonale. Serrare la vite di montaggio per fissare gli elementi in posizione.



DESCRIZIONE	QUANTITÀ	CODICE RICAMBIO
Custodia del fondente	1	1257-0126
Supporto della base	1	1257-0173
Vite di montaggio	2	1405-0398-02
Dado esagonale	2	1410-0088
Boccola	1	1251-0076

Tabella 1.

Figura 1. Montaggio della custodia dell'erogatore del fondente

4. Collegare la custodia dell'erogatore del fondente al lato sinistro del telaio dell'alimentatore mediante la seguente procedura:
  - a) Nel lato posteriore sinistro dell'alimentatore, inserire un dado esagonale sulla sommità della fessura a "T" sul lato sinistro del telaio.
  - b) Inserire una vite di montaggio attraverso il foro di montaggio indicato sulla custodia dell'erogatore del fondente.
  - c) Posizionare la custodia dell'erogatore del fondente a sinistra dell'alimentatore.
  - d) Avvitare la vite di montaggio al dado esagonale (installato nella fessura a T).
  - e) Far scorrere l'erogatore del fondente nella posizione desiderata. Serrare la vite di montaggio per fissare gli elementi in posizione.



Figura 2. Collegamento della custodia dell'erogatore del fondente all'alimentazione

PACE Incorporated si riserva il diritto di modificare le specifiche riportate in questo manuale in qualsiasi momento e senza preavviso. Per informazioni sulle caratteristiche tecniche aggiornate, rivolgersi al distributore PACE di zona o a PACE Incorporated.

I seguenti marchi sono marchi registrati e/o marchi di servizio di PACE, Incorporated, Laurel, Md, STATI UNITI: INSTACAL™, FUMEFLO™, HEATWISE™, PACEWORLDWIDE™, PERMAGROUND™, POWERPORT™, POWERMODULE™, TEMPWISE™, TIP-BRITE™, AUTO-OFF™, e TEKLINK™.

I seguenti marchi sono marchi registrati e/o marchi di servizio di PACE Incorporated, Annapolis Junction Maryland U.S.A.

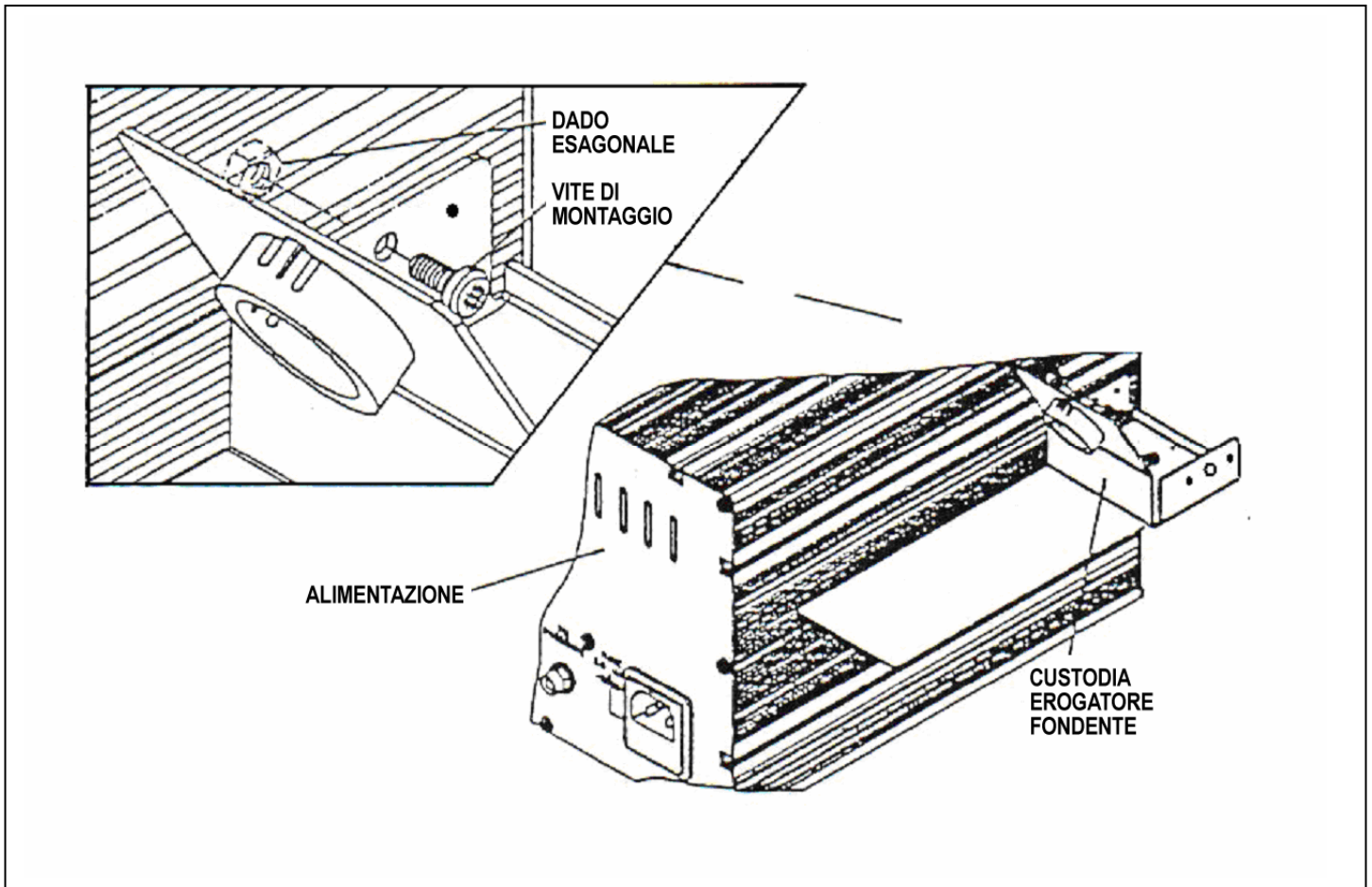
ARM-EVAC®, FLO-D-SODR®, MINIWAVE®, PACE®, SENSATEMP®, SNAP-VAC®, SODRTEK®, SODR-X-TRACTOR®, ST 325®, THERMOJET®, THERMOTWEEZ®, VISIFILTER®, THERMO-DRIVE®, e TOOLNET®.

I prodotti PACE eguagliano o superano tutte le specifiche militari e civili EOS/ESD per la stabilità della temperatura ed altre caratteristiche, incluse le norme MIL STD 2000, ANSI/JSTD 001, IPC7711 e IPC-A-610.

Copie aggiuntive di questo manuale o di altri documenti PACE possono essere richiesti a: