



**TJ-70 HEIZELEMENTBAUGRUPPE
PACE ARTIKELNR. 6010-0084-P1
MONTAGEANLEITUNGEN
HANDBUCH-NUMMER 5050-0351 REV. C**

Sie die TJ-70 "Kontrollmaßnahmen für die Heizelementbaugruppe" durchführen, die Sie in jedem der Handeinheitenhandbücher (ARTIKELNR. 5050-0338 oder 5050-0350) finden. Gehen Sie für optimale Ergebnisse beim Tausch der TJ-70 Heizelementbaugruppe wie folgt vor und verwenden Sie die Abbildung als Referenz:

1. Schließen Sie die Mini ThermoJet-Handeinheit (TJ-70 oder TJ-65) von der Anschlussbuchse des Netzgeräts des Systems ab.
2. Entfernen Sie die Endkappenbaugruppe und die daran befestigte Metallkammer von der Handeinheit.
3. Entfernen Sie die drei Schrauben der Heizelementbaugruppe. Lassen Sie die Baugruppe lose hängen. Ziehen Sie die Heizelementbaugruppe noch NICHT von der Handeinheit.
4. Entfernen Sie die zwei Hitzeableiterschrauben, mit denen der Hitzeableiter an der Handeinheit (Unterteil) befestigt ist. Entfernen Sie NICHT die dritte Schraube, die den Hitzeableiter an der Handeinheit (Oberteil) befestigt.
5. Entfernen Sie die zwei C-Clips, die sich hinten an der Handeinheit befinden.
6. Entfernen Sie die zwei Befestigungsschrauben der Handeinheit.
7. Entfernen Sie die Handeinheit (Unterteil).
8. Entfernen Sie die zwei Schrauben der Kabel- & Schalterbaugruppe. Legen Sie die Leiterplattenabdeckung beiseite.
9. Schließen Sie mit einer Spitzzange die fünf an die Kabel- & Schalterbaugruppe angeschlossenen Kontakte der Heizelementbaugruppe ab. Entfernen Sie die defekte Heizelementbaugruppe von der Handeinheit und entsorgen Sie sie.
10. Schließen Sie mit einer Spitzzange die fünf farbcodierten Kontakte der Heizelementbaugruppe behutsam an die Buchsen der Leiterplatte der Kabel- & Schalterbaugruppe an. Schließen Sie die braunen Kontakte an die Buchsen entlang der beiden Seiten der Leiterplatte an (Nr. 1 und Nr. 5; siehe abgebildete Markierungen an der Leiterplattenabdeckung). Schließen Sie den grünen Kontakt an die mittlere Buchse (3) an. Schließen Sie die zwei orangen Kontakte an die beiden verbleibenden Buchsen (Nr. 2 und Nr. 4) an.
11. Bringen Sie die Leiterplattenabdeckung wieder über der Kabel- & Schalterbaugruppe an. Bringen Sie die Einheit mit den beiden in Schritt 8 entfernten Schrauben der Kabel- & Schalterbaugruppe wieder an der Handeinheit an.
12. Bauen Sie die Handeinheit in der folgenden Reihenfolge wieder zusammen.
 - a) Bringen Sie die in Schritt 7 entfernte Handeinheit (Unterteil) wieder an.
 - b) Bringen Sie die beiden in Schritt 6 entfernten Befestigungsschrauben der Handeinheit wieder an.
 - c) Bringen Sie die zwei in Schritt 5 entfernten C-Clips wieder an.
 - d) Bringen Sie die zwei in Schritt 4 entfernten Hitzeableiterschrauben wieder an.
 - e) Bringen Sie die drei in Schritt 3 entfernten Schrauben der Heizelementbaugruppe wieder an.
 - f) Bringen Sie die in Schritt 2 entfernte Endkappenbaugruppe und Metallkammer wieder an.

13. Entfernen Sie die blaue Kunststoffabdeckung vom Ende der Heizelementbaugruppe. Schließen Sie die Handeinheit an das Netzgerät des Systems an und befolgen Sie das auf dem roten, mit dem Ersatzheizelement mitgelieferten Etikett angegebene Initialisierungsverfahren.

VORSICHT

Achten Sie darauf, dass die Leiterplattenbuchsen nach oben zur Leiterplattenabdeckung weisen und die Drähte der Kabelbaugruppe bei der Montage der Schrauben der Kabel- & Schalterbaugruppe nicht eingeklemmt werden.

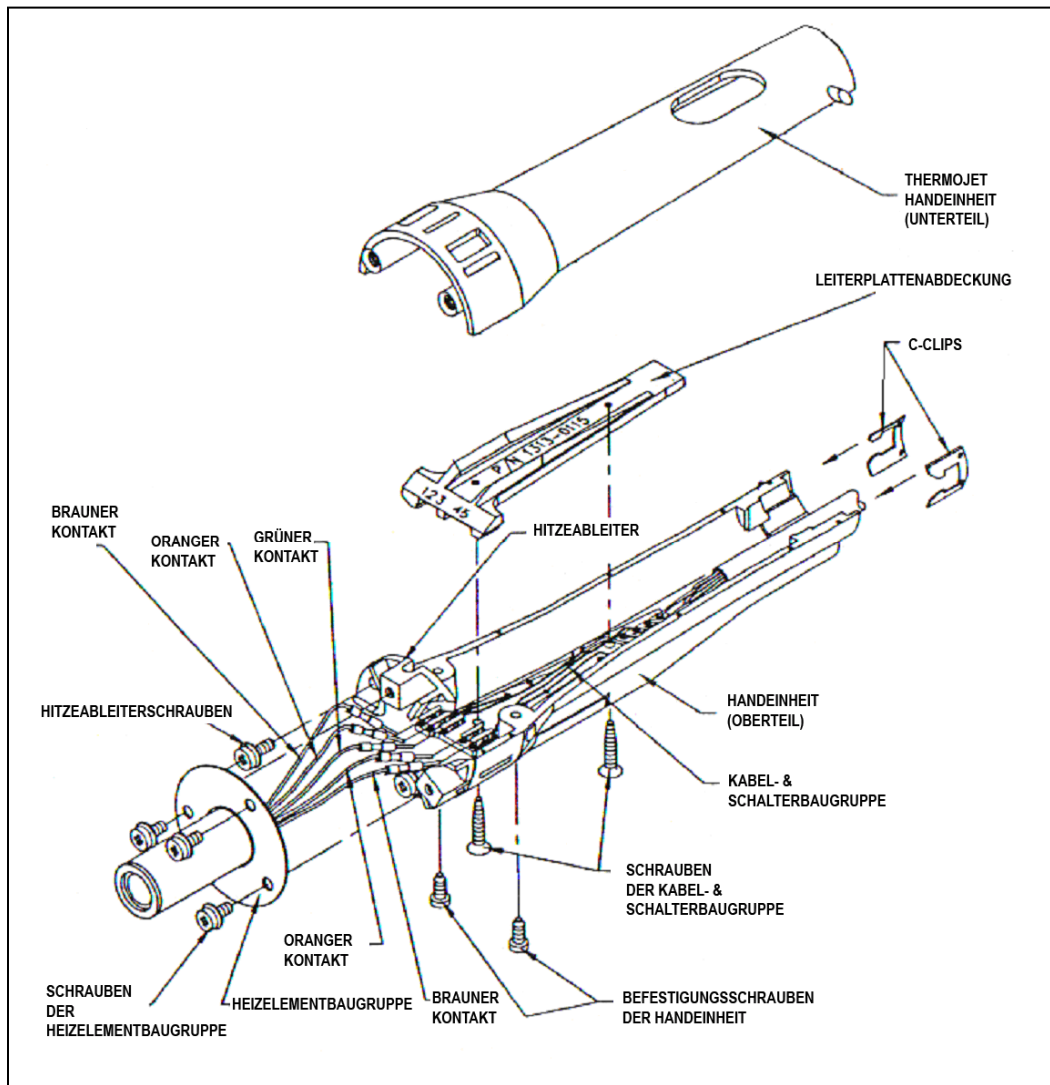

PACE Incorporated behält sich das Recht vor, bezüglich der hierin enthaltenen Angaben jederzeit und ohne Bekanntgabe Veränderungen vorzunehmen. Die neuesten Spezifikationen können Sie von Ihrem örtlichen PACE-Vertragshändler oder von PACE Incorporated einholen.

Folgende Namen sind Warenzeichen und/oder Dienstleistungsmarken von PACE, Incorporated, MD, USA:

INSTACAL™, FUMEFLO™, HEATWISE™, PACEWORLDWIDE™, PERMAGROUND™, POWERPORT™, POWERMODULE™, TEMPWISE™, TIP-BRITE™, AUTO-OFF™ und TEKLINK™.

Die folgenden Namen sind eingetragene Warenzeichen und/oder Dienstleistungsmarken von PACE Incorporated, Annapolis Junction, Maryland, USA:

ARM-EVAC®, FLO-D-SODR®, MINIWAVE®, PACE®, SENSATEMP®, SNAP-VAC®, SODRTEK®, SODR-X-TRACTOR®, ST 325®, THERMOJET®, THERMOTWEEZ®, VISIFILTER®, THERMO-DRIVE® und TOOLNET®.

Die Produkte von PACE entsprechen den oder übertreffen die zutreffenden militärischen und zivilen EOS/ESD-Bestimmungen, Bestimmungen über Temperaturstabilität und andere Bestimmungen,

Kopien dieses Handbuchs oder anderer Literatur von PACE erhalten Sie von:



PACE Incorporated

9030 Junction Drive
Annapolis Junction,
MD 20701
Tel: ++1 (301) 490-986
Fax: ++1 (301) 498-32

PACE Europe Limited

13 Tanners Drive
Blakelands
Milton Keynes
Tel: ++44 1908-277666
Fax: ++44 1908-277777