



**GRUPPO RISCALDATORE TJ-70  
PACE P/N 6010-0084-P1  
ISTRUZIONI DI INSTALLAZIONE  
MANUALE NUMERO 5050-0351 REV. C**

Verificare il malfunzionamento del gruppo riscaldatore manopola installato facendo riferimento alla procedura TJ-70 "Heater Assembly Checkout Procedure" contenuta in uno dei manuali della manopola (P/N 5050-0338 o 5050-0350). Per sostituire il gruppo riscaldatore TJ-70, seguire la procedura elencata di seguito facendo riferimento all'illustrazione:

1. Scollegare la manopola Mini ThermoJet (TJ-70 o TJ-65) dalla presa di alimentazione dell'alimentatore.
2. Rimuovere il gruppo del coperchio terminale e la camera metallica attaccata dalla manopola.
3. Rimuovere le tre viti del gruppo riscaldatore. Lasciare il gruppo sospeso senza fissaggi. **NON** tirare il gruppo riscaldatore dalla manopola.
4. Rimuovere le due viti che fissano il dissipatore di calore alla manopola (in basso). **NON** rimuovere la terza vite che fissa il dissipatore di calore alla manopola (in alto).
5. Rimuovere i due fermagli a C nella parte posteriore della manopola.
6. Rimuovere le due viti di montaggio della manopola.
7. Rimuovere la manopola (in basso).
8. Rimuovere le due viti del gruppo cavo di alimentazione e interruttore. Estrarre la scheda PCB.
9. Usando le pinze ad ago, scollegare i cinque cavi del gruppo riscaldatore collegati nel gruppo cavo di alimentazione e interruttore. Rimuovere il gruppo riscaldatore difettoso dalla manopola e smaltirlo.
10. Usando le pinze ad ago, inserire delicatamente i cinque cavi colorati del gruppo riscaldatore di ricambio nelle prese della scheda PCB del gruppo cavo alimentazione e interruttore. Collegare i cavi marroni alle prese lungo uno dei lati della scheda PCB (n. 1 e 5; vedere i segni sul coperchio della scheda PCB nell'illustrazione). Collegare il cavo verde nella presa centrale (n. 3). Collegare i due cavi arancioni nelle prese rimanenti (n. 2 e 4).
11. Rimettere il coperchio della scheda PCB sul gruppo cavo alimentazione e interruttore. Ricollegare la manopola usando le due viti del gruppo cavo alimentazione e interruttore rimosse al punto 8.
12. Rimontare la manopola nel seguente ordine:
  - a) Rimontare la manopola (base) rimossa al punto 7.
  - b) Rimontare le due viti di montaggio della manopola rimosse al punto 6.
  - c) Rimontare i due fermagli a C rimossi al punto 5.
  - d) Rimontare le due viti del dissipatore di calore rimosse al punto 4.
  - e) Rimontare le tre viti del gruppo riscaldatore rimosse al punto 3.
  - f) Rimontare il gruppo del coperchio terminale e la camera metallica rimossi al punto 2.
13. Rimuovere il coperchio in plastica blu dall'estremità del gruppo riscaldatore. Collegare la manopola all'alimentazione del sistema e seguire la procedura di primo avviamento descritta sulla targhetta rossa fornita col riscaldatore di ricambio.

**ATTENZIONE**

Verificare che le prese della scheda PCB siano rivolte verso l'alto in direzione del coperchio della scheda PCB e che i fili del gruppo cavi non siano rimasti pizzicati durante l'installazione delle viti del gruppo cavo di alimentazione e interruttore.

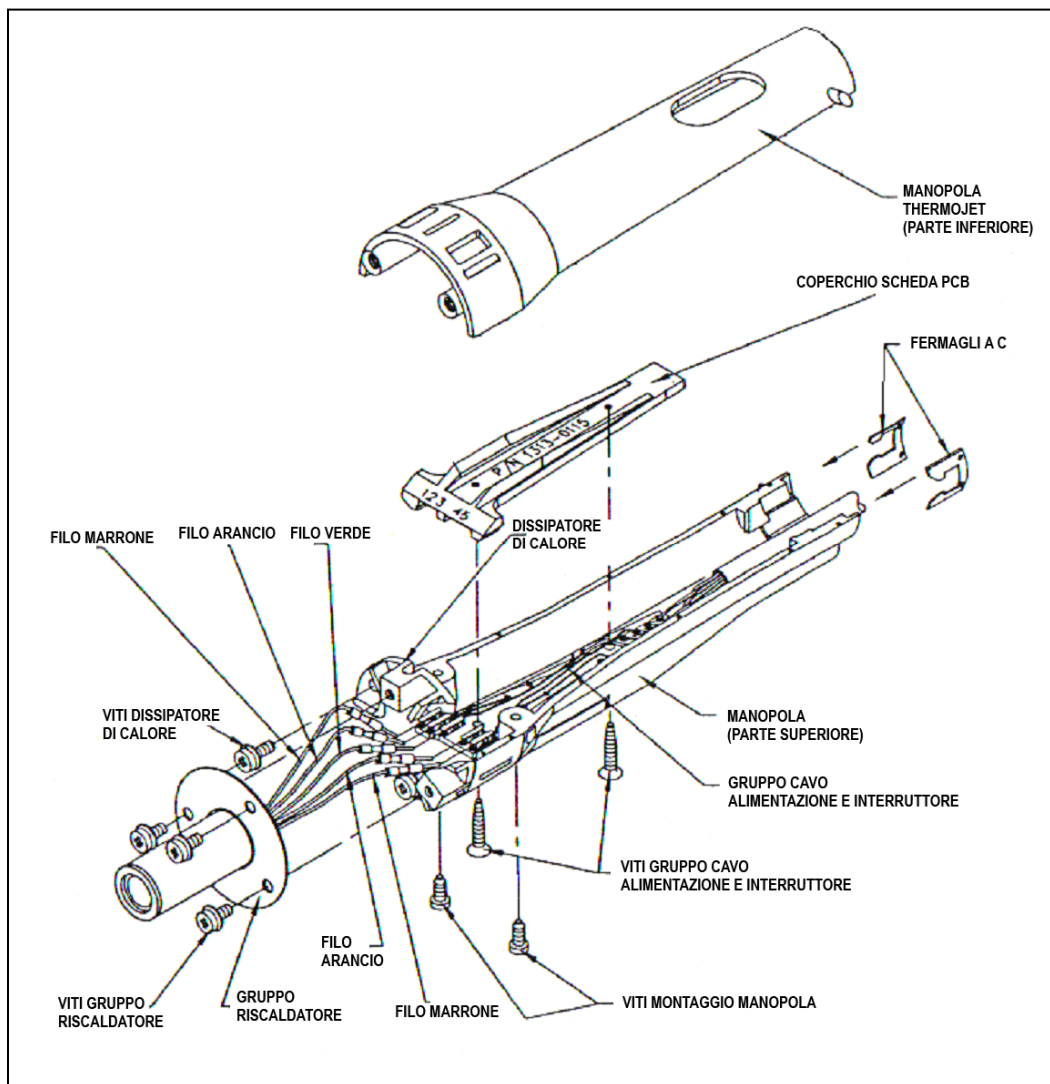

PACE Incorporated si riserva il diritto di modificare le specifiche riportate in questo manuale in qualsiasi momento e senza preavviso. Per informazioni sulle caratteristiche tecniche aggiornate, rivolgersi al distributore PACE di zona o a PACE Incorporated.

I seguenti marchi sono marchi registrati e/o marchi di servizio di PACE, Incorporated, Laurel, Md, STATI UNITI:

INSTACAL™, FUMEFLO™, HEATWISE™, PACEWORLDWIDE™, PERMAGROUND™, POWERPORT™, POWERMODULE™, TEMPWISE™, TIP-BRITE™, AUTO-OFF™ e TEKLINK™.

I seguenti marchi sono marchi registrati e/o marchi di servizio di PACE Incorporated, Annapolis Junction Maryland U.S.A.

ARM-EVAC®, FLO-D-SODR®, MINIWAVE®, PACE®, SENSATEMP®, SNAP-VAC®, SODRTEK®, SODR-X-TRACTOR®, ST 325®, THERMOJET®, THERMOTWEEZ®, VISIFILTER®, THERMO-DRIVE® e TOOLNET®.

I prodotti PACE eguagliano o superano tutte le specifiche militari e civili EOS/ESD per la stabilità della temperatura ed altre caratteristiche, incluse le norme MIL STD 2000, ANSI/JSTD 001, IPC7711 e IPC-A-610.

Copie aggiuntive di questo manuale o di altri documenti PACE possono essere richieste a:



**PACE Incorporated**  
 9030 Junction Drive  
 Annapolis Junction,  
 MD 20701  
 Tel: (301) 490-9860  
 Fax: (301) 498-3252

**PACE Europe LIMITED**  
 13 Tanners Drive  
 Blakelands  
 Milton Keynes  
 Tel: (44) 1908-277666  
 Fax: (44) 1908-277777