



KABEL- & SCHALTERBAUGRUPPE  
PACE ARTIKEL-NR. 4010-0098-P1  
**MONTAGEANLEITUNGEN**  
HANDBUCH-NUMMER 5050-0369 REV. B

Das mitgelieferte Kabel- & Schalterbaugruppenset ermöglicht es Ihnen, die derzeit in Ihrer PACE SensaTemp-Luft-Handeinheit installierte Kabel- & Schalterbaugruppe zu tauschen. Gehen Sie für optimale Ergebnisse wie folgt vor und verwenden Sie die Abbildung als Referenz:

1. Schließen Sie die Luft-Handeinheit vom Netzgerät ab.
2. Entfernen Sie die Endkappenbaugruppe und die daran befestigte Kammer (sowie die Vakuumaufnehmerbaugruppe bei TP-65 Handeinheiten).
3. Entfernen Sie die drei Schrauben der Heizelementbaugruppe. Lassen Sie die Heizelementbaugruppe lose hängen. Ziehen Sie die Heizelementbaugruppe noch NICHT von der Handeinheit.
4. Entfernen Sie die zwei Hitzeableiterschrauben, mit denen der Hitzeableiter an der Handeinheit (Unterteil) befestigt ist. Entfernen Sie NICHT die dritte Schraube, die den Hitzeableiter an der Handeinheit (Oberteil) befestigt.
5. Entfernen Sie die zwei C-Clips, die sich hinten an der Handeinheit befinden.
6. Entfernen Sie die zwei Befestigungsschrauben der Handeinheit.
7. Entfernen Sie die Handeinheit (Unterteil).
8. Entfernen Sie die zwei Schrauben der Kabel- & Schalterbaugruppe. Legen Sie die Leiterplattenabdeckung beiseite.
9. Schließen Sie mit einer Spitzzange die fünf an die Kabel- & Schalterbaugruppe angeschlossenen Kontakte der Heizelementbaugruppe ab. Entfernen Sie die Heizelementbaugruppe von der Handeinheit.
10. Lösen Sie die weiße Entlastungsschraube aus Kunststoff, die sich hinten oben an der Handeinheit (Oberteil) befindet.
11. Heben Sie die Kabel- & Schalterbaugruppenleiterplatte in Richtung des hinteren Endes der Handeinheit an die Stelle, an der die Ummantelung des Kabels der Kabelbaugruppe aus der Handeinheit ragt. Heben Sie die einzelnen Kontakte der Kabelbaugruppe durch den Schlitz am hinteren Ende der Handeinheit (Oberteil) nach oben. Schneiden Sie das Kabel der Kabel- & Schalterbaugruppe durch und entsorgen Sie es.
12. Legen Sie die neue Kabel- & Schalterbaugruppe in die Handeinheit ein. Schieben Sie die freiliegenden Drähte der Kabelbaugruppe (ohne Ummantelung) nach unten durch den Schlitz am hinteren Ende der Handeinheit.
13. Ziehen Sie die Kabelbaugruppe (samt Leiterplatte) in die Handeinheit, bis die zwei Löcher in der Leiterplatte mit den Leiterplattenbefestigungslöchern der Handeinheit (Oberteil) ausgerichtet sind.
14. Schließen Sie mit einer Spitzzange die farbcodierten Kontakte der Heizelementbaugruppe an die Buchsen der Leiterplatte der Kabel- & Schalterbaugruppe an. Schließen Sie die zwei braunen Kontakte (nur SensaTemp-Handeinheiten) an die Buchsen an den äußeren Rändern der Leiterplatte (Buchsen 1 und 5; siehe Markierungen an der Leiterplattenabdeckung) an. Schließen Sie den grünen Kontakt an die mittlere Buchse (3) und die beiden verbleibenden Kontakte (Heizelementkontakte) an die Buchsen 2 und 4 an.
15. Bringen Sie die Leiterplattenabdeckung über der Kabel- & Schalterbaugruppe an. Bringen Sie die Einheit mit den beiden in Schritt 8 entfernten Schrauben der Kabel- & Schalterbaugruppe wieder an der Handeinheit an.
16. Bauen Sie die Handeinheit in der folgenden Reihenfolge wieder zusammen:
  - a) Bringen Sie die in Schritt 1 entfernte Handeinheit (Unterteil) wieder an.
  - b) Bringen Sie die beiden in Schritt 6 entfernten Befestigungsschrauben der Handeinheit wieder an.
  - c) Bringen Sie die zwei in Schritt 5 entfernten C-Clips wieder an.
  - d) Bringen Sie die zwei in Schritt 4 entfernten Hitzeableiterschrauben wieder an.
  - e) Bringen Sie die drei in Schritt 3 entfernten Schrauben der Heizelementbaugruppe wieder an.
  - f) Ziehen Sie die Entlastungsschraube bündig mit der Oberfläche der Handeinheit (Oberteil) fest.

## VORSICHT

Achten Sie darauf, dass die Leiterplattenbuchsen nach oben zur Leiterplattenabdeckung weisen und die Drähte der Kabelbaugruppe bei der Montage der Schrauben der Kabel- & Schalterbaugruppe nicht eingeklemmt werden.

HEIZELEMENTKONTAKTE	LEITERPLATTENBUCHSE NR.	
BRAUNER KONTAKT	AUF	1
HEIZELEMENTKONTAKT	AUF	2
GRÜNER KONTAKT	AUF	3
HEIZELEMENTKONTAKT	AUF	4
BRAUNER KONTAKT	AUF	5

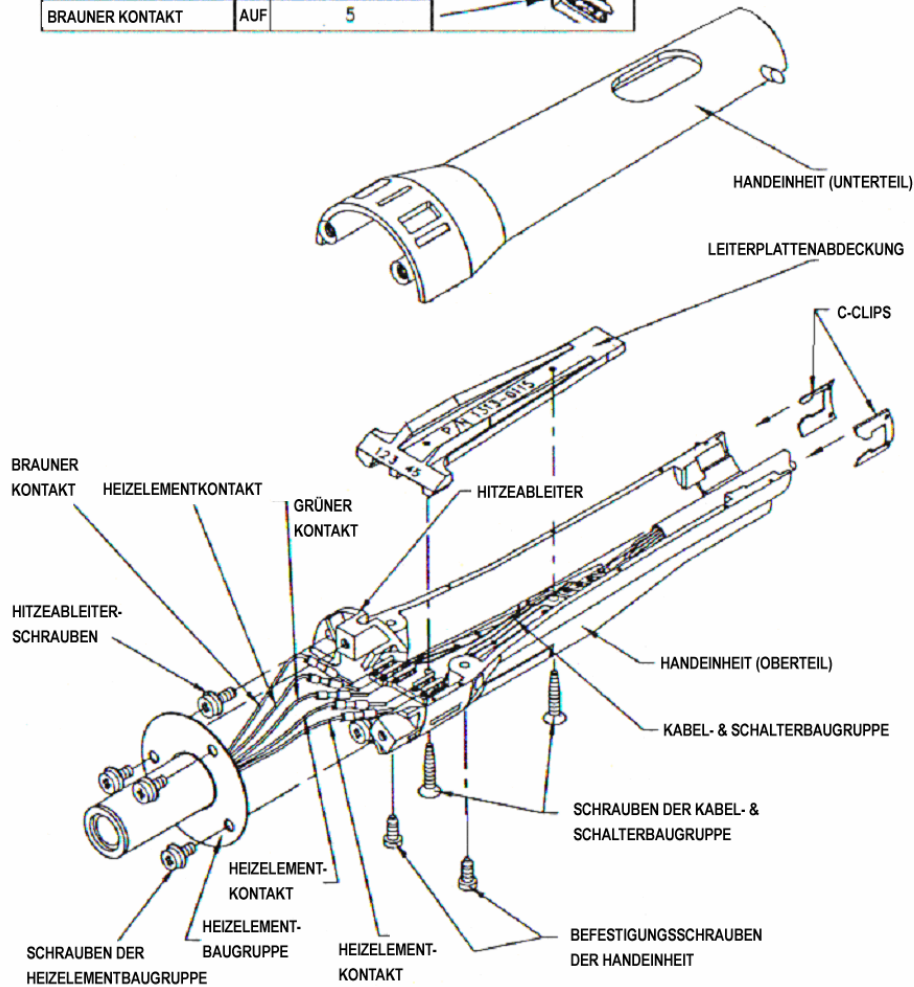
Kopien dieses Handbuchs oder anderer Literatur von PACE erhalten Sie von:



### PACE Incorporated

9030 Junction Drive  
Annapolis Junction,  
MD 20701  
Tel: ++1 (301) 490-986  
Fax: ++1 (301) 498-325

### PACE Europe Limited

13 Tanners Drive  
Blakelands  
Milton Keynes  
Tel: ++44 1908-277666  
Fax: ++44 1908-277777