



**ENSEMBLE CÂBLE ET INTERRUPTEUR  
PIÈCE PACE RÉF. 4010-0098-P1  
INSTRUCTIONS DE MONTAGE  
MANUEL RÉF. 5050-0369 RÉV. B**

Le kit d'ensemble câble et interrupteur vous permet de remplacer l'ensemble câble et interrupteur installé avec votre fer à air SensaTemp PACE. Veuillez suivre la procédure suivante en vous aidant de l'illustration pour obtenir le meilleur résultat.

1. Débranchez le fer à air de la source d'alimentation.
2. Déposez l'embout de l'ensemble et le collecteur attaché (ainsi que la pompe d'aspiration pour le fer TP-65).
3. Dévissez les trois vis du dispositif chauffant. Laissez pendre le dispositif chauffant. **NE RETIREZ PAS** le dispositif chauffant du fer à ce point de la procédure.
4. Dévissez les deux vis de l'évacuateur de chaleur qui retiennent l'évacuateur de chaleur au fer (partie inférieure). **NE DÉVISSEZ PAS** la troisième vis qui retient l'évacuateur de chaleur au fer (partie supérieure).
5. Déposez les deux agrafes en C situées à l'arrière du fer.
6. Déposez les deux vis de fixation du fer.
7. Déposez le fer (partie inférieure).
8. Dévissez les deux vis du circuit imprimé. Rangez le couvercle du circuit imprimé.
9. À l'aide d'une pince, débranchez avec soin les cinq (5) fils de couleur du dispositif chauffant neuf du câble et de l'interrupteur. Déposez le dispositif chauffant du fer.
10. Desserrez la vis de décharge de traction blanche en plastique située à l'arrière du fer (partie supérieure).
11. Soulevez l'ensemble câble et interrupteur vers l'arrière du fer, au point où la gaine extérieure du câble sort du fer. Relevez les fils du câble à travers la fente située à l'arrière du fer (partie supérieure). Coupez le câble de l'ensemble câble et interrupteur en deux et jetez-le.
12. Montez l'ensemble câble et interrupteur neuf dans le fer. Faites coulisser les fils exposés du câble (sans la gaine extérieure) à travers la fente située à l'arrière du fer.
13. Tirez sur l'ensemble câble (et circuit imprimé) dans le fer jusqu'au point où les deux trous du circuit sont alignés aux deux trous de fixation du fer (partie supérieure).
14. À l'aide d'une pince, branchez avec soin les fils de couleur du dispositif chauffant dans les réceptacles de l'ensemble câble et interrupteur. Branchez les deux fils marron (fer SensaTemp uniquement) dans les réceptacles sur les côtés du circuit imprimé (réceptacles n° 1 et n° 5 ; voir les repères du couvercle du circuit imprimé. Branchez le fil vert au centre du réceptacle (n° 3) et les deux fils restants (fils du dispositif chauffant) dans les réceptacles n° 2 et n° 4.
15. Placez le couvercle du circuit imprimé sur l'ensemble câble et interrupteur. Refixez-le sur le fer à l'aide des deux vis de l'ensemble câble et interrupteur déposées à l'étape n° 8.
16. Remontez le fer dans l'ordre suivant :
  - a) Remontez la partie inférieure du fer déposée à l'étape 1.
  - b) Reposez les deux (2) vis de fixation du fer déposées à l'étape 6.
  - c) Reposez les deux (2) agrafes en C déposées à l'étape 5.
  - d) Revissez les deux (2) vis de l'évacuateur de chaleur déposées à l'étape 4.
  - e) Revissez les deux (3) vis de l'évacuateur de chaleur déposées à l'étape 3.
  - f) Serrez la vis de décharge de traction afin qu'elle fasse bien contact avec la surface du fer (partie supérieure).
  - g) Remplacez l'extrémité de l'ensemble et du collecteur attaché (ainsi que la pompe d'aspiration pour le fer TP-65) déposés à l'étape no 2.
17. Branchez le fer à la source d'alimentation. Vérifiez que le fer fonctionne bien.

### ATTENTION

Assurez-vous que les réceptacles du circuit imprimé font face au couvercle du circuit et que les fils du câble ne sont pas coincés lors du montage des vis de fixation de l'ensemble câble et interrupteur.

FILS DU DISP. CHAUFFANT		RÉCEPTACLE CIRCUIT IMPRIMÉ
FIL MARRON	VERS	1
FIL DU DISP. CHAUFFANT	VERS	2
FIL VERT	VERS	3
FIL DU DISP. CHAUFFANT	VERS	4
FIL MARRON	VERS	5

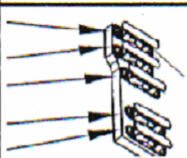
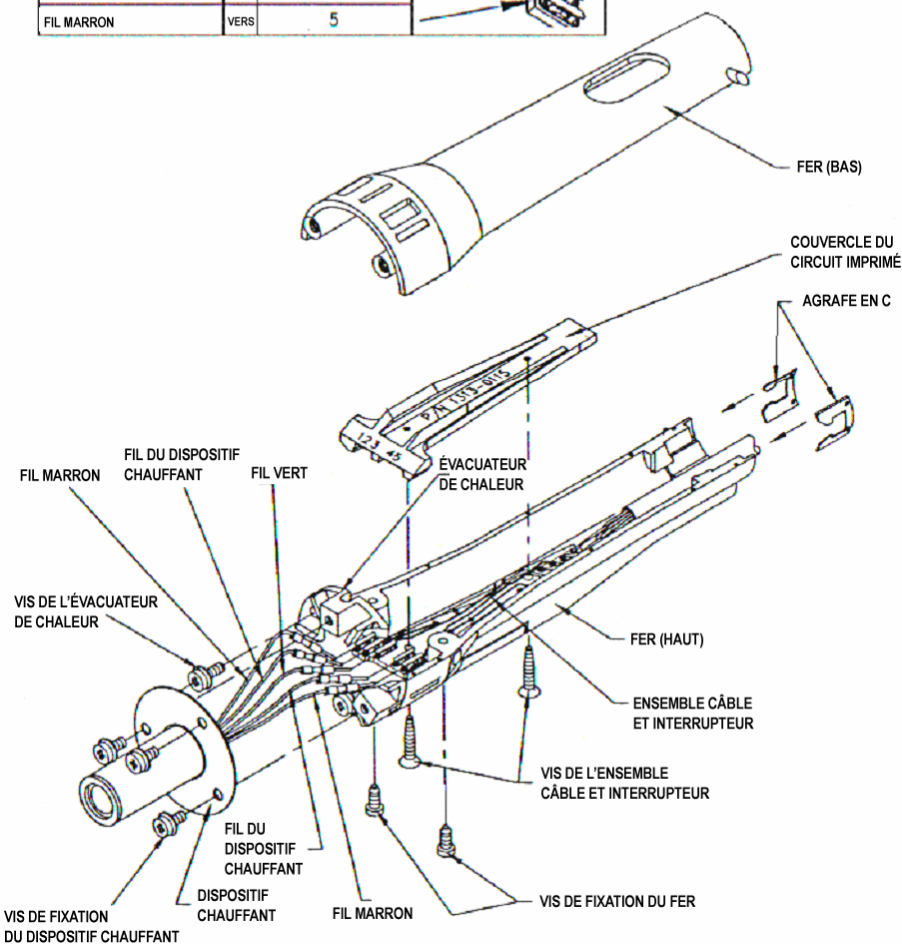
Pour obtenir des copies supplémentaires de ce manuel ou des autres documentations PACE, contactez



**PACE Incorporated**  
 9030 Junction Drive  
 Annapolis Junction,  
 MD 20701  
 Tél. : (301) 490-9860  
 Facs : (301) 498-3252

**PACE Europe Limited**  
 13 Tanners Drive  
 Blakelands  
 Milton Keynes  
 Tél. : (44) 1908-277666  
 Facs : (44) 1908-277777