



**GRUPPO CAVO ALIMENTAZIONE E INTERRUTTORE
PACE P/N 4010-0098-P1
ISTRUZIONI DI INSTALLAZIONE
MANUALE NUMERO 5050-0369 REV. B**

Il kit gruppo cavo alimentazione e interruttore qui incluso consente di sostituire il gruppo cavo alimentazione e interruttore attualmente installato nella vostra manopola ad aria PACE SenzaTemp. Per ottenere i migliori risultati, effettuare la seguente procedura facendo riferimento all'illustrazione.

1. Scollegare la manopola ad aria dall'alimentazione.
2. Rimuovere il gruppo del coperchio terminale e la camera collegata (oltre al gruppo aspirazione a vuoto sulla manopola TP-65).
3. Rimuovere le tre viti del gruppo riscaldatore. Lasciare il gruppo riscaldatore sospeso senza fissaggi. **NON** estrarre il gruppo riscaldatore dalla manopola.
4. Rimuovere le due viti del dissipatore di calore che fissano il dissipatore di calore alla manopola (in basso). **NON** rimuovere la terza vite che fissa il dissipatore di calore alla manopola (in alto).
5. Rimuovere i due fermagli a C nella parte posteriore della manopola.
6. Rimuovere le due viti di montaggio della manopola.
7. Rimuovere la manopola (in basso).
8. Rimuovere le due viti del gruppo cavo di alimentazione e interruttore. Estrarre la scheda PCB.
9. Usando le pinze ad ago, scollegare i cinque cavi del gruppo riscaldatore collegati al gruppo cavo di alimentazione e interruttore. Rimuovere il gruppo del riscaldatore dalla manopola.
10. Allentare la vite del serracavo in plastica bianca posta sulla sommità posteriore della manopola (in alto).
11. Sollevare la scheda PCB del gruppo cavo di alimentazione e interruttore verso la parte posteriore della manopola fino a quando la guaina esterna del filo del gruppo cavo esce dalla manopola. Sollevare i singoli fili del gruppo cavo attraverso la fessura nella parte posteriore della manopola (in alto). Tagliare a metà il filo del gruppo cavo alimentazione e interruttore e gettare le parti in eccesso.
12. Installare il nuovo gruppo cavo alimentazione e interruttore nella manopola. Fare scivolare i fili scoperti del gruppo cavo alimentazione (senza la guaina esterna) lungo la fessura nella parte posteriore della manopola.
13. Tirare il gruppo cavo alimentazione (e la scheda PCB) all'interno della manopola finché i due fori della scheda PCB sono allineati ai relativi fori di montaggio della manopola (in alto).
14. Usando le pinze ad ago, inserire delicatamente i cinque cavi colorati del gruppo riscaldatore nelle prese della scheda PCB del gruppo cavo alimentazione e interruttore. Collegare i due fili marroni (solo per manopole SenzaTemp) nelle prese poste lungo i bordi esterni della scheda PCB (prese n. 1 e 5; vedere i segni sul coperchio della scheda PCB). Collegare il cavo verde nella presa centrale (n. 3) e i due cavi rimanenti (cavi elemento riscaldatore) nelle prese 2 e 4.
15. Rimettere il coperchio della scheda PCB sul gruppo cavo alimentazione e interruttore. Ricollegare la manopola usando le due viti del gruppo cavo alimentare e interruttore rimosse al punto 8.
16. Rimontare la manopola nel seguente ordine:
 - a) Rimontare la manopola (in basso) rimossa al punto 1.
 - b) Rimontare le due viti di montaggio della manopola rimosse al punto 6.
 - c) Rimontare i due fermagli a C rimossi al punto 5.
 - d) Rimontare le due viti del dissipatore di calore rimosse al punto 4.
 - e) Rimontare le tre viti del gruppo riscaldatore rimosse al punto 3.
 - f) Serrare la vite del serracavo a filo con la superficie della manopola (in alto).
 - g) Sostituire il gruppo del coperchio terminale e la camera collegata (oltre al gruppo aspirazione a vuoto sulla manopola TP-65) rimosso al punto 2.
17. Collegare la manopola all'alimentazione del sistema. Verificare il corretto funzionamento della manopola.

ATTENZIONE

Verificare che le prese della scheda PCB siano rivolte verso l'alto in direzione del coperchio della scheda PCB e che i fili del gruppo cavi non siano rimasti pizzicati durante l'installazione delle viti del gruppo cavo di alimentazione e interruttore.

FILO RISCALDATORE		PRESA SCHEDA PCB
FILO MARRONE	ALLA	1
FILO ELEMENTO RISCALDATORE	ALLA	2
FILO VERDE	ALLA	3
FILO ELEMENTO RISCALDATORE	ALLA	4
FILO MARRONE	ALLA	5

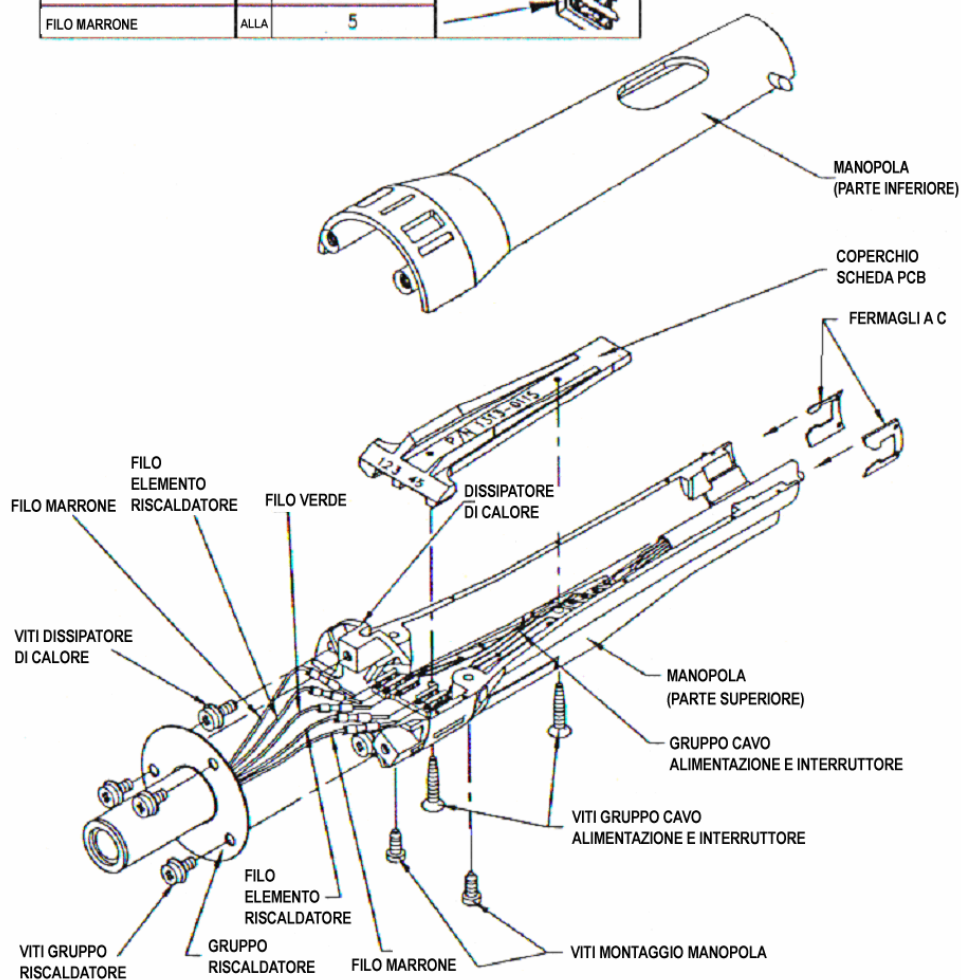

Copie aggiuntive di questo manuale o di altri documenti PACE possono essere richiesti a:



PACE Incorporated
 9030 Junction Drive
 Annapolis Junction,
 MD 20701
 Tel: (301) 490-9860
 Fax: (301) 498-3252

PACE Europe LIMITED
 13 Tanners Drive
 Blakelands
 Milton Keynes
 Tel: (44) 1908-277666
 Fax: (44) 1908-277777