



**TP-65 HEIZELEMENTBAUGRUPPE
PACE ARTIKELNR. 6010-0081-P1
MONTAGEANLEITUNGEN
HANDBUCH-NUMMER 5050-0280 REV. E**

Vergewissern Sie sich, dass die installierte Heizelementbaugruppe Ihrer Handeinheit tatsächlich defekt ist, indem Sie die TP-65 "Kontrollmaßnahmen für die Heizelementbaugruppe" durchführen, die Sie in jedem der Handeinheitenhandbücher (ARTIKELNR. 5050-0295 oder 5050-0335) finden. Gehen Sie für optimale Ergebnisse beim Tausch der TP-65 Heizelementbaugruppe wie folgt vor und verwenden Sie die Abbildung als Referenz:

1. Entfernen Sie gegebenenfalls montierte Spitzen und Saugnäpfe vom Heizelementende der Handeinheit.
2. Schließen Sie die TP-65 Handeinheit von der Anschlussbuchse des Netzgeräts ab.
3. Entfernen Sie die Endkappe, die Vakuumaufnehmerbaugruppe und die Metallsaugkammer.
4. Entfernen Sie die zwei (2) C-Clips, die sich hinten an der Handeinheit befinden.
5. Entfernen Sie die zwei (2) Befestigungsschrauben der Handeinheiten, mit denen die obere und untere Hälfte der Handeinheit aneinander befestigt sind.
6. Entfernen Sie die drei (3) Schrauben der Heizelementbaugruppe. Lassen Sie die Baugruppe lose hängen. Ziehen Sie das Heizelement noch NICHT von der Handeinheit.
7. Entfernen Sie die zwei (2) Hitzeableiterschrauben, mit denen der Hitzeableiter an der Handeinheit (Unterteil) befestigt ist. Siehe Abbildung. Entfernen Sie NICHT die dritte Schraube, die den Hitzeableiter an der Handeinheit (Oberteil) befestigt.
8. Entfernen Sie die Handeinheit (Unterteil).
9. Entfernen Sie die zwei (2) Schrauben der Kabel- & Schalterbaugruppe. Legen Sie die Leiterplattenabdeckung beiseite.
10. Schließen Sie mit einer Spitzzange die fünf (5) an die Kabel- & Schalterbaugruppe angeschlossenen Kontakte der Heizelementbaugruppe ab. Entfernen Sie das defekte Heizelement von der Handeinheit.
11. Führen Sie die neuen Heizelementkontakte durch den Hitzeableiter ein. Schließen Sie mit einer Spitzzange die fünf (5) farbcodierten Kontakte des Heizelements behutsam an die Buchsen der Leiterplatte der Kabel- & Schalterbaugruppe an. Schließen Sie die braunen Kontakte an die Buchsen entlang der beiden Seiten der Leiterplatte an (Nr. 1 und Nr. 5; siehe abgebildete Markierungen an der Leiterplattenabdeckung). Schließen Sie den grünen Kontakt an die mittlere Buchse (3) an. Schließen Sie die zwei (2) blauen Kontakte an die zwei (2) verbleibenden Buchsen (Nr. 2 und Nr. 4) an.
12. Bringen Sie die Leiterplattenabdeckung wieder über der Kabel- & Schalterbaugruppe an. Befestigen Sie das Bauteil mit den zwei (2) in Schritt 9 entfernten Schrauben an der Handeinheit.
13. Bauen Sie die Handeinheit in der folgenden Reihenfolge wieder zusammen:
 - a) Bringen Sie die in Schritt 8 entfernte Handeinheit (Unterteil) wieder an.
 - b) Bringen Sie die zwei (2) in Schritt 7 entfernten Hitzeableiterschrauben wieder an.
 - c) Bringen Sie die drei (3) in Schritt 6 entfernten Schrauben der Heizelementbaugruppe wieder an.
 - d) Bringen Sie die zwei (2) in Schritt 5 entfernten Befestigungsschrauben der Handeinheiten wieder an.
 - e) Bringen Sie die zwei (2) in Schritt 4 entfernten C-Clips wieder an.
 - f) Bringen Sie die Metallsaugkammer, die Vakuumaufnehmerbaugruppe und die Endkappenbaugruppen, die in Schritt 3 entfernt wurden, wieder an. Bringen Sie die Spitze und den Saugnapf wieder an.
14. Schließen Sie die Handeinheit an das Netzgerät des Systems an. HINWEIS - Beim erstmaligen Einschalten des Heizelements tritt für kurze Zeit eine geringe Rauchentwicklung auf.

VORSICHT

Achten Sie darauf, dass die Leiterplattenbuchsen nach oben zur Leiterplattenabdeckung weisen und die Drähte der Kabelbaugruppe bei der Montage der Schrauben der Kabel- & Schalterbaugruppe nicht eingeklemmt werden.

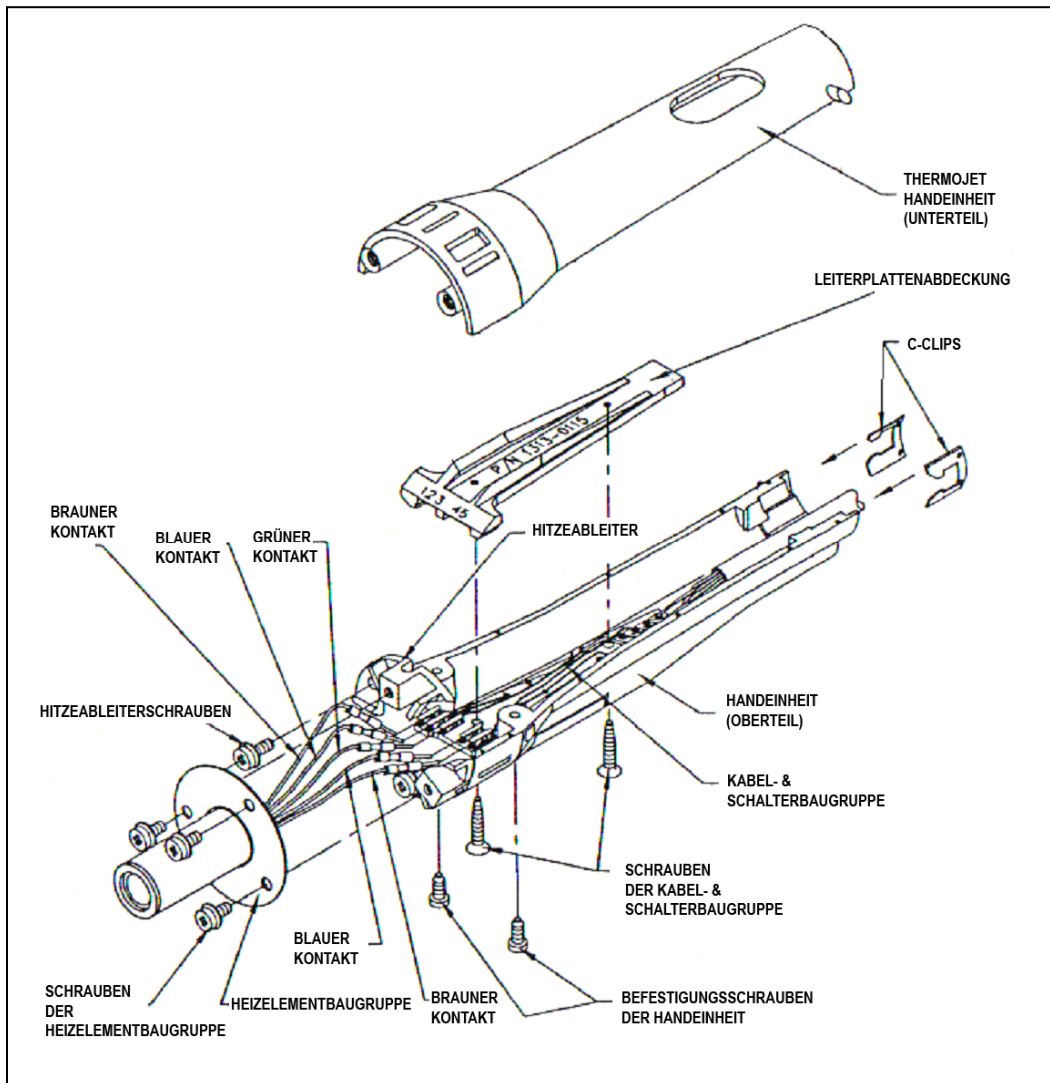

PACE Incorporated behält sich das Recht vor, bezüglich der hierin enthaltenen Angaben jederzeit und ohne Bekanntgabe Veränderungen vorzunehmen. Die neuesten Spezifikationen können Sie von Ihrem örtlichen PACE-Vertragshändler oder von PACE Incorporated einholen.

Folgende Namen sind Warenzeichen und/oder Dienstleistungsmarken von PACE, Incorporated, MD, USA:

INSTACAL™, FUMEFLO™, HEATWISE™, PACEWORLDWIDE™, PERMAGROUND™, POWERPORT™, POWERMODULE™, TEMPWISE™, TIP-BRITE™, AUTO-OFF™ und TEKLINK™.

Die folgenden Namen sind eingetragene Warenzeichen und/oder Dienstleistungsmarken von PACE Incorporated, Annapolis Junction, Maryland, USA:

ARM-EVAC®, FLO-D-SODR®, MINIWAVE®, PACE®, SENSATEMP®, SNAP-VAC®, SODRTEK®, SODR-X-TRACTOR®, ST 325®, THERMOJET®, THERMOTWEEZ®, VISIFILTER®, THERMO-DRIVE® und TOOLNET®.

Die Produkte von PACE entsprechen den oder übertreffen die zutreffenden militärischen und zivilen EOS/ESD-Bestimmungen, Bestimmungen über Temperaturstabilität und andere Bestimmungen,

Kopien dieses Handbuchs oder anderer Literatur von PACE erhalten Sie von:



PACE Incorporated

9030 Junction Drive
Annapolis Junction,
MD 20701
Tel: ++1 (301) 490-986
Fax: ++1 (301) 498-325

PACE Europe Limited

13 Tanners Drive
Blakelands
Milton Keynes
Tel: ++44 1908-277666
Fax: ++44 1908-277777