



**KITS DE SUPPORT PANNE ET OUTIL  
INSTRUCTIONS DE MONTAGE  
MANUEL RÉF. 5050-0357 RÉV. G**

Les instructions suivantes présentent les informations nécessaires pour permettre à l'utilisateur de monter les kits de support panne et outil PACE. Les supports panne et outil PACE peuvent être installés dans l'une des configurations suivantes :

**Autonome**

Le support panne et outil peut être autonome et placé à n'importe quel endroit proche de l'alimentation PACE.

**Montage support contre support**

Les supports panne et outil peuvent être fixés l'un à l'autre simplement en les plaçant côte à côte puis en insérant les 2 vis de fixation à travers les trous de fixation des supports, puis en les fixant à l'aide des 2 écrous moletés.

**Alimentations avec couvercle en plastique**

Fixez le support sur l'alimentation en suivant la procédure ci-après.

1. Insérez 2 vis de fixation (la tête en premier) dans les encoches du bloc d'alimentation (voir dessin). Faites glisser les vis vers l'arrière du bloc d'alimentation.
2. Placez le support panne & outil à côté du bloc d'alimentation. Insérez l'extrémité des 2 vis de fixation dans les 2 trous de fixation adjacents du support panne & outil. Les autres trous de fixation ne sont pas utilisés.
3. Placez un écrou moleté au bout de chaque vis. Serrez l'écrou moleté pour fixer le support panne et outil en position. Vous pouvez retirer l'alimentation sur le côté afin d'enlever le plateau égouttoir et installer les écrous plus facilement.

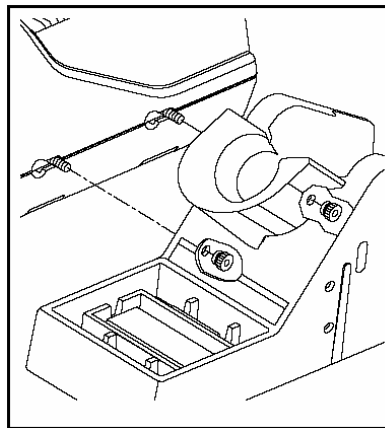

**Alimentations avec couvercle en métal**

Fixer le support sur l'alimentation en suivant la procédure ci-après. Reportez-vous à l'illustration.

1. Insérez les 2 vis à tête à 6 pans jointes dans les fentes sur le côté de l'alimentation. Certains kits incluent 4 vis de fixation, 2 à petite tête et 2 à large tête. Utilisez les 2 vis qui conviennent aux fentes. De plus, certains boîtiers d'alimentation ont plus d'une fente ; utilisez la fente du bas.
2. Placez les vis de fixation à l'arrière de l'alimentation et espacez-les d'environ 5 cm. Reportez-vous à l'illustration.
3. Placez le support panne & outil à côté du bloc d'alimentation. Insérez l'extrémité des 2 vis de fixation dans les 2 trous de fixation adjacents du support panne & outil.
4. Placez un écrou moleté au bout de chaque vis. Serrez l'écrou pour fixer le support panne et outil en position. Vous pouvez retirer l'alimentation sur le côté afin d'enlever le plateau égouttoir et installer les écrous moletés plus facilement.

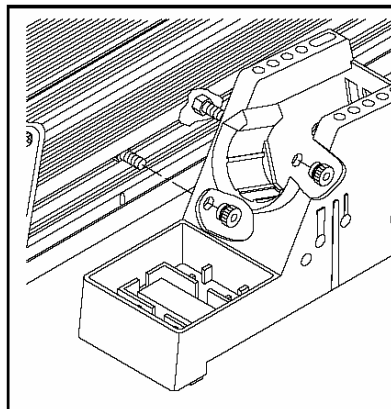

### Support de montage ThermoTweez

Si vous avez un support panne et outil type DTP ou TT (pour fer Dual ThermoPik ou ThermoTweez), un support de montage et son matériel de fixation auront également été fournis. Placez le support de montage sur le support panne et outil comme indiqué. Fixez-le en position à l'aide des deux vis de fixation fournies.

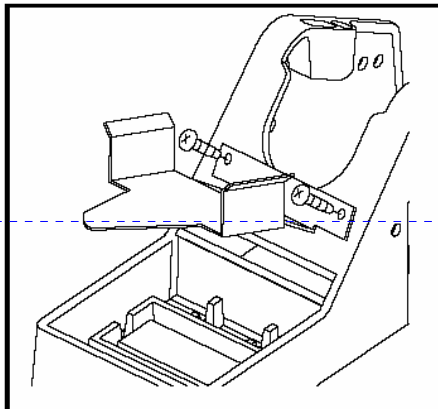

#### REMARQUE

Certains supports panne et outil sont livrés avec le support de montage déjà installé.

Formatted: Font: 9.5 pt

PACE Incorporated se réserve le droit d'apporter des modifications aux informations contenues dans le présent manuel, à tout moment et sans préavis. Contactez le revendeur local agréé de PACE ou PACE Incorporated pour obtenir les dernières spécifications.

Formatted: Font: 9.5 pt

Liste des marques commerciales et/ou des agences SAV de PACE, Incorporated, MD, États-Unis :

INSTACAL™, FUMEFLO™, HEATWISE™, PACEWORLDWIDE™, PERMAGROUND™, POWERPORT™, POWERMODULE™, TEMPWISE™, TIP-BRITE™, AUTO-OFF™, et TEKLINK™.

Liste des marques déposées et/ou de fabrique pour le SAV appartenant à PACE Incorporated, Annapolis Junction, Maryland, États-Unis :

ARM-EVAC®, FLO-D-SODR®, MINIWAVE®, PACE®, SENSATEMP®, SNAP-VAC®, SODRTEK®, SODR-X-TRACTOR®, THERMOFLO®, THERMOJET®, THERMOTWEEZ®, VISIFILTER®, THERMO-DRIVE®, et TOOLNET®.

Les produits PACE sont conformes à (voire dépassent) toutes les spécifications militaires et civiles EOS/ESD, ils garantissent la stabilité de température et répondent aux autres normes telles que MIL STD 2000, ANSI/JSTD 001, IPC7711 et IPC A-610.

Pour obtenir des copies supplémentaires de ce manuel ou des autres documentations PACE, contactez PACE :

Formatted: Font: 9.5 pt



<b>PACE Europe Limited</b>	<b>PACE Incorporated</b>
13 Tanners Drive	9030 Junction Drive
Blakelands	Annapolis Junction,
Milton Keynes	MD 20701
Tél : (44) 1908-277666	Tél : (301) 490-9860
Facs : (44) 1908-27777	Facs : (301) 498-3252