



KIT DEL SOSTEGNO PER PUNTA ED UTENSILE ISTRUZIONI DI INSTALLAZIONE MANUALE NUMERO 5050-0357 REV. G

Le seguenti istruzioni contengono le informazioni necessarie per l'installazione dei sostegni per punta e utensile PACE. I sostegni per punta e utensile PACE possono essere installati secondo una delle seguenti configurazioni:

Separata

Il sostegno per punta e utensile può essere usato come unità separata e messo in qualsiasi posizione adiacente all'alimentatore PACE.

Montaggio del sostegno/sostegno

È possibile collegare insieme i sostegni per punta ed utensile utilizzandoli uno accanto all'altro, inserendo le due viti di montaggio nei rispettivi fori di montaggio dei sostegni e fissandoli con i due dadi.

Alimentatori con custodie in plastica

Attaccare il sostegno all'alimentatore utilizzando le seguenti istruzioni.

1. Inserire le 2 viti di montaggio (facendo attenzione ad inserire prima la testa) nelle fessure di montaggio dell'alimentatore mostrate nella figura. Far scivolare le viti verso il retro dell'alimentatore.

2. Collocare il sostegno per punta e utensile in prossimità dell'alimentatore. Inserire le estremità delle 2 viti di montaggio nei 2 fori adiacenti del sostegno per punta e utensile. Tutti gli altri fori di montaggio non saranno utilizzati.

3. Montare un dado zigrinato sull'estremità di ciascuna vite di montaggio. Serrare i dadi e fissare il sostegno per punta ed utensile in posizione. È possibile mettere l'alimentatore sul fianco e rimuovere la vaschetta di raccolta per facilitare l'installazione dei dadi.

Alimentatori con custodie metalliche

Attaccare il sostegno all'alimentatore utilizzando le seguenti istruzioni. Fare riferimento all'illustrazione.

1. Inserire le 2 viti di montaggio a testa esagonale incluse nella fessura sul fianco dell'alimentatore. Alcuni kit contengono 4 viti di montaggio; 2 con testa piccola e 2 con testa grande. Usare le due viti adatte alla fessura. Inoltre, alcune custodie dell'alimentatore possiedono più di una fessura; in questo caso usare quella inferiore.

2. Posizionare le viti di montaggio sul retro dell'alimentatore a circa 5 cm di distanza l'una dall'altra. Fare riferimento all'illustrazione.

3. Collocare il sostegno per punta e utensile in prossimità dell'alimentatore. Inserire le estremità delle 2 viti di montaggio nei 2 fori adiacenti del sostegno per punta e utensile.

4. Montare un dado zigrinato sull'estremità di ciascuna vite di montaggio. Serrare i dadi e fissare il sostegno per punta ed utensile in posizione. È possibile mettere l'alimentatore sul fianco e rimuovere la vaschetta di raccolta per facilitare l'installazione dei dadi.

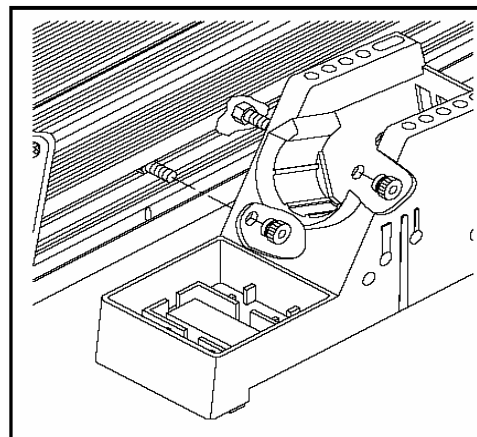
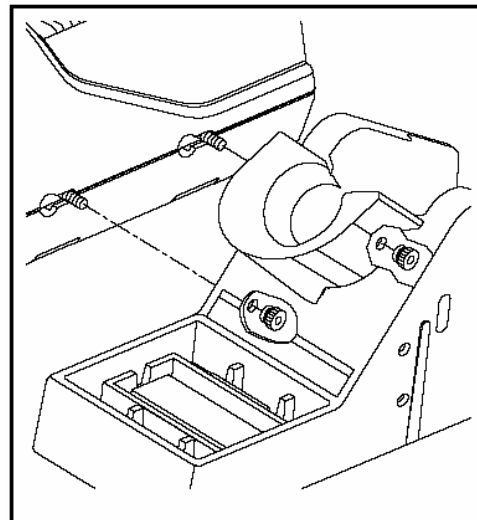

Staffa ThermoTweez

Se si dispone di un sostegno per punta ed utensile DTP o TT (per manopole Dual ThermoPik o ThermoTweez), sono stati inclusi una staffa e materiale di montaggio. Posizionare la staffa sul sostegno per punta ed utensile come mostrato. Fissare in posizione mediante le due viti di fissaggio fornite.

NOTA

Alcuni sostegni per punta ed utensile sono forniti con la staffa già installata.

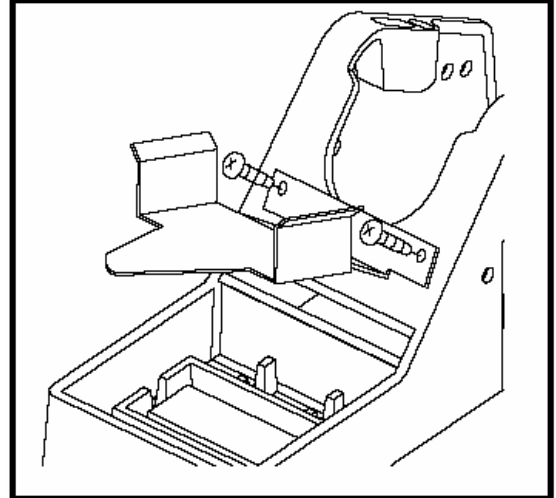

PACE Incorporated si riserva il diritto di modificare le specifiche riportate in questo manuale in qualsiasi momento e senza preavviso. Per informazioni sulle caratteristiche tecniche aggiornate, rivolgersi al distributore PACE di zona o a PACE Incorporated.

I seguenti marchi sono marchi registrati e/o marchi di servizio di PACE, Incorporated, Laurel, Md, STATI UNITI:

INSTACAL™, FUMEFLO™, HEATWISE™, PACEWORLDWIDE™, PERMAGROUND™, POWERPORT™, POWERMODULE™, TEMPWISE™, TIP-BRITE™, AUTO-OFF™, e TEKLINK™.

I seguenti marchi sono marchi registrati e/o marchi di servizio di PACE Incorporated, Annapolis Junction Maryland U.S.A.

ARM-EVAC®, FLO-D-SODR®, MINIWAVE®, PACE®, SENSATEMP®, SNAP-VAC®, SODRTEK®, SODR-X-TRACTOR®, ST 325®, THERMOJET®, THERMOTWEEZ®, VISIFILTER®, THERMO-DRIVE®, e TOOLNET®.

I prodotti PACE eguagliano o superano tutte le specifiche militari e civili EOS/ESD per la stabilità della temperatura ed altre caratteristiche, incluse le norme MIL STD 2000, ANSI/JSTD 001, IPC7711 e IPC-A-610.



PACE Incorporated
9030 Junction Drive
Annapolis Junction,
MD 20701
Tel: (301) 490-9860
Fax: (301) 498-3252

PACE Europe LIMITED
13 Tanners Drive
Blakelands
Milton Keynes
Tel: (44) 1908-277666
Fax: (44) 1908-277777